

Thule Single Step - V10 Manual 550

➤ Instructions

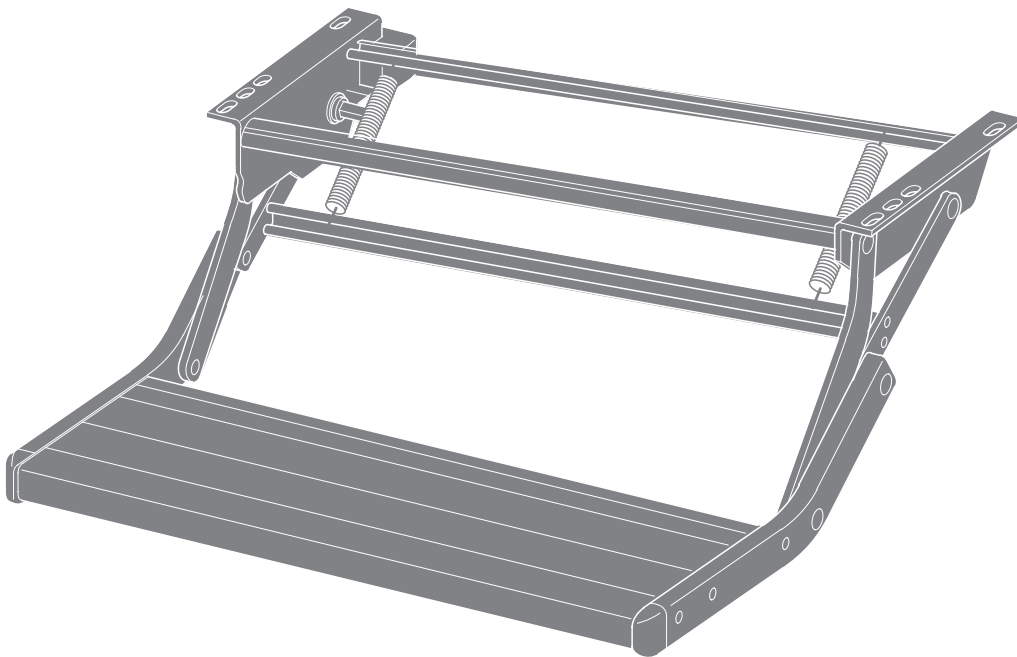

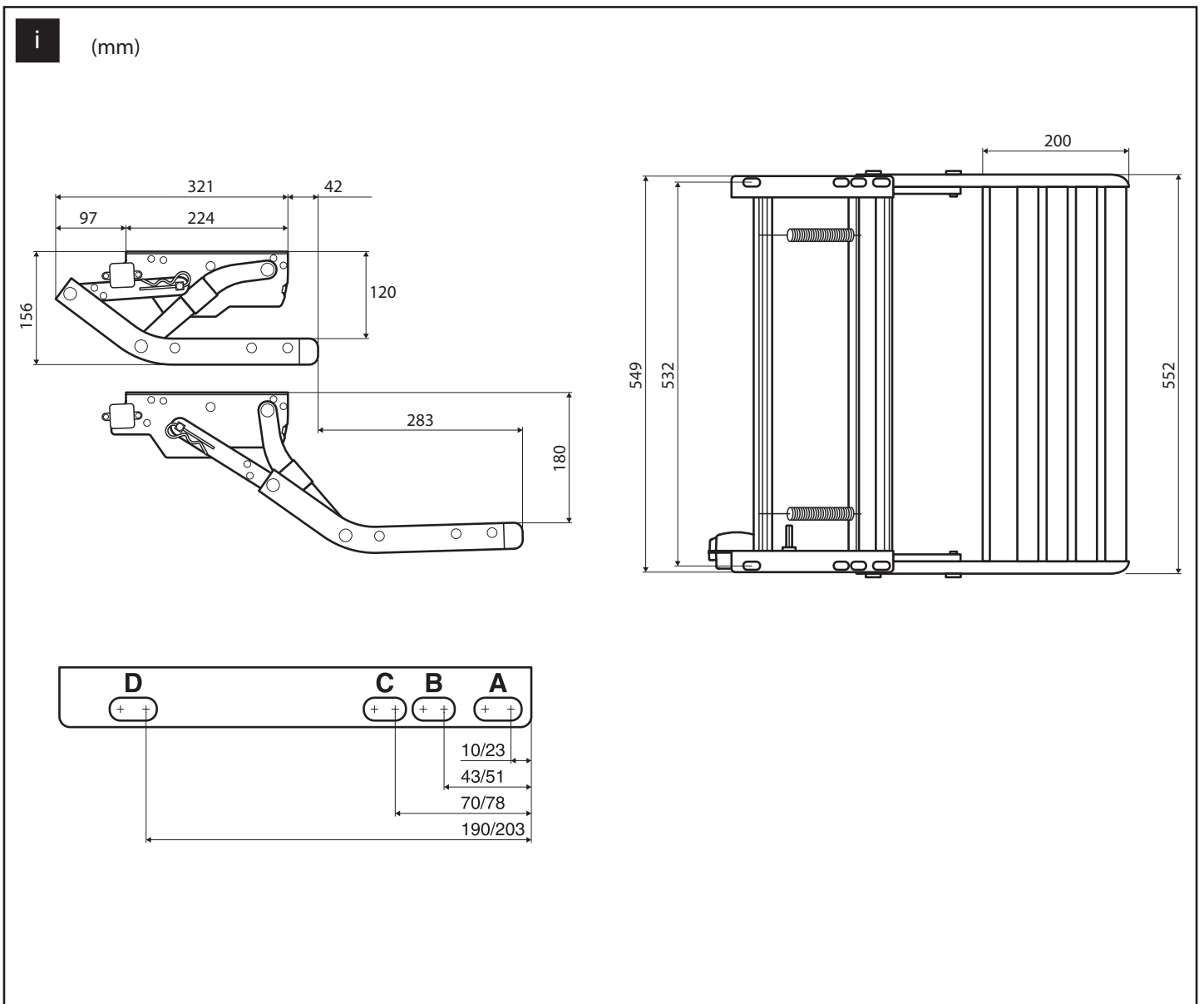

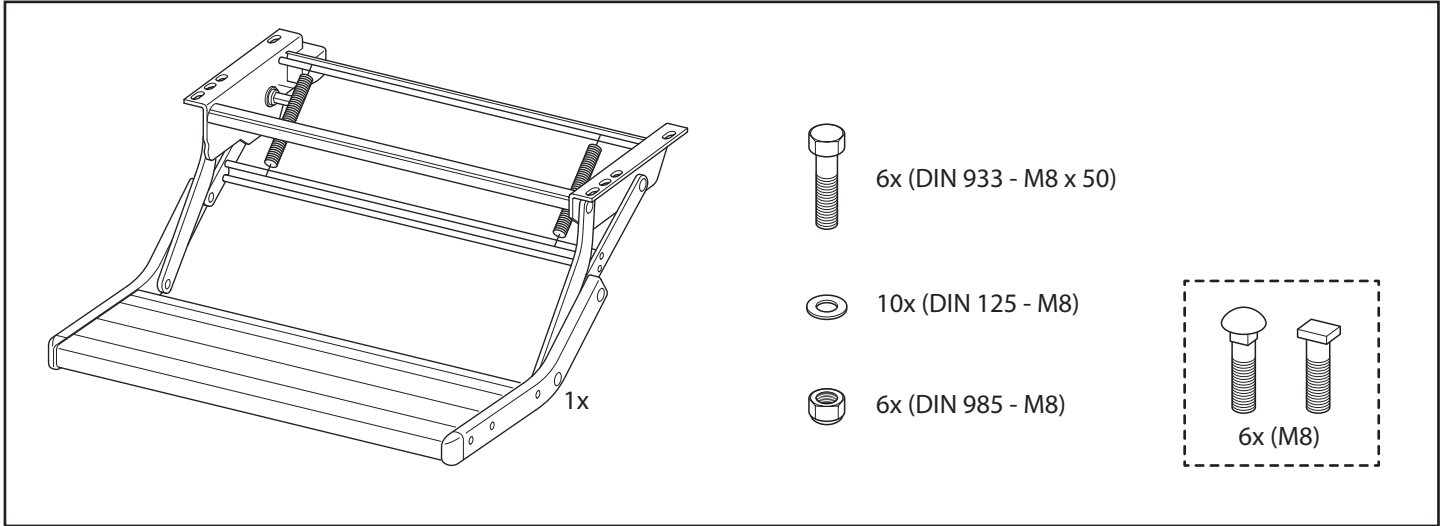
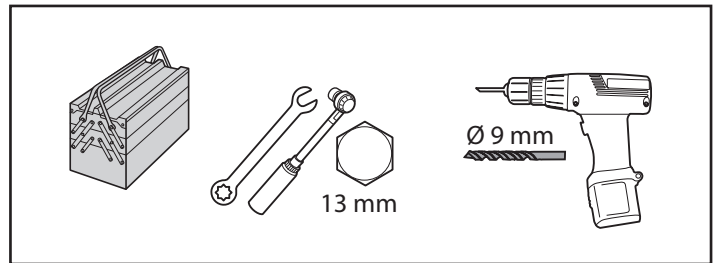
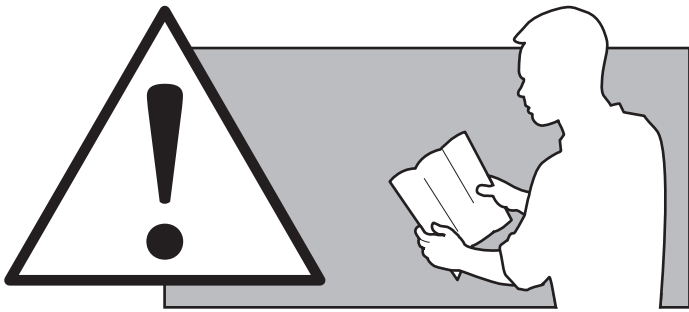
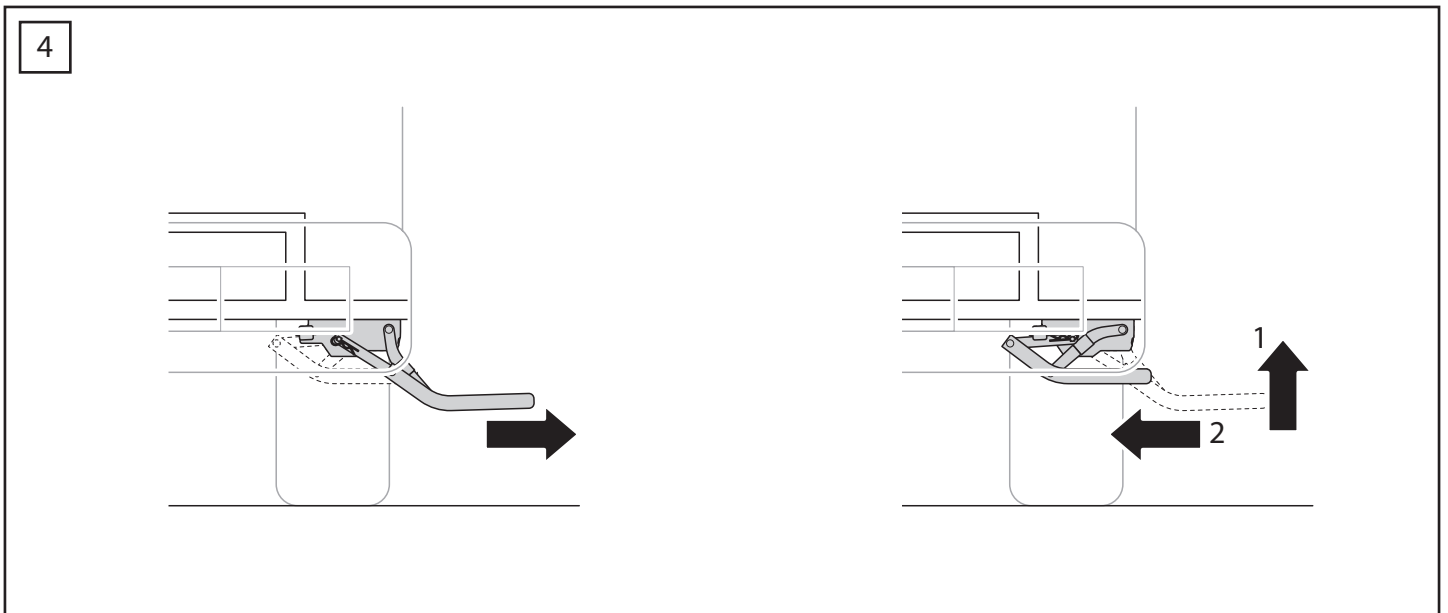
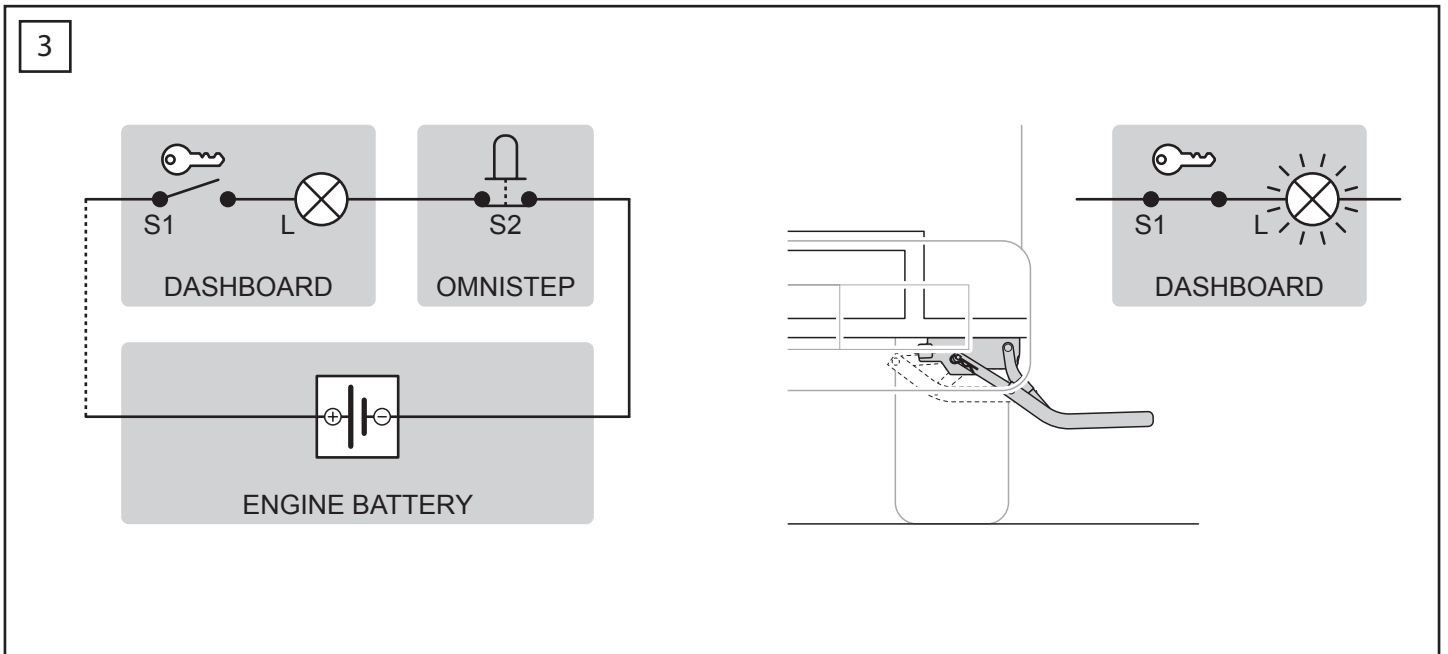
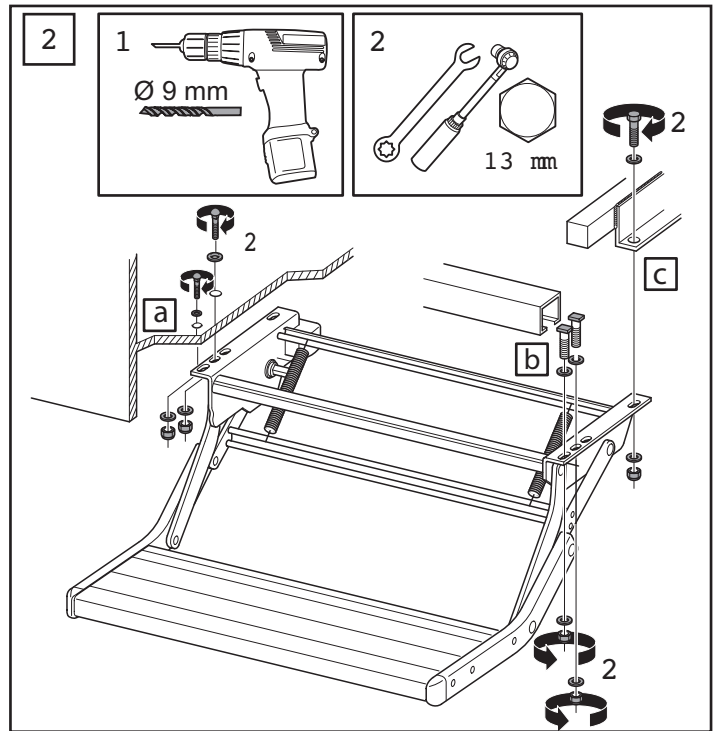
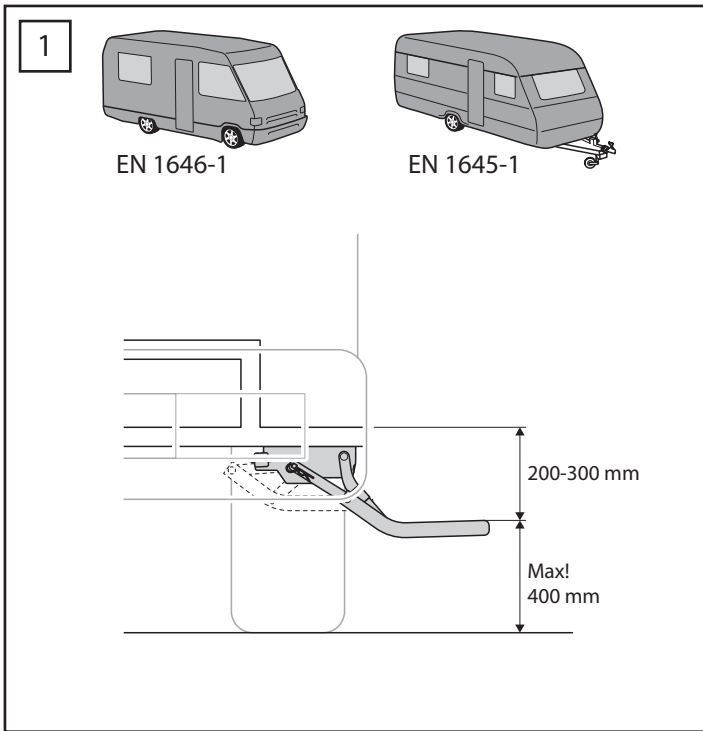

EN INSTRUCTIONS

Read this installation instruction thoroughly. No guarantee will be allowed for damages caused by wrong installation or operation.

1 - Requirements

In order to meet the EN 1646-1 (motor homes) and EN 1645-1 (caravans) requirements, the step should not be more than 400 mm from the ground and should be between 200 and 300 mm from the next step, when extended.

2 - Installation of the Thule Step

These installation instructions are suggestions only. Depending on the vehicle type, the installation requirements may vary:

- a. Right through the vehicle bottom.
 - b. In rails incorporated in the chassis.
 - c. On a special construction welded or bolted to the chassis.
- Contact your local dealer or manufacturer before drilling, to make sure that there are no obstacles at the inside (for example electric cables, gas pipes and so on).
 - Drill four 9 mm holes according to the coordinates shown in the dimensions drawing. Use hole A and B, + D on both sides. Keep in mind that when retracted, the step is 42 mm outside the frame.
 - Ensure that the installation is made so that there is no clamping danger (fingers, toes etc.) when the step is extended or retracted.
 - Install the Thule Step in a dismountable way.

3 - Connect a warning light

A switch (S2), which is pushed in when the step is retracted, is incorporated in the Thule Step. A warning light (L) that is turned on if the step is not fully retracted and the engine is running, can be connected to this switch, according to the wiring diagram.

Connect the switch via the light to:

- a. The accessories clamp (pos. 1) of the ignition key (S1).
- b. A positive clamp of a relay that is activated by starting the engine.

4 - Operation

- The step is operated manually.
- Pull the underside of the step to extend.
- Lift the step (1) with your foot and the step retracts (2).
- Maximum static load is 200 kg.
- Always check that the step is fully retracted before departure.

Maintenance

Dirt and frost can prevent the Thule Step from operating properly. In this case the moving parts should be cleaned or defrosted. All points of movement can be lubricated with silicon spray. Keep the footboard clean and check the operation of the switch (S2) regularly.

Accessories

V10-12V Retrofit Kit (308917) for motor/switch controlled extension and retraction of the Thule Step.

NL VOORSCHRIFTEN

Lees deze montagevoorschriften aandachtig. Bij verkeerde montage of gebruik vervalt elke aanspraak op garantie.

1 - Normen

Om te voldoen aan de normen EN 1646-1 (motorhomes) en EN 1645-1 (caravans), mag de uitgestoken trede niet hoger dan 400 mm van de grond komen en moet ze op 200 tot 300 mm van de volgende trede liggen.

2 - Montage van de step

Deze montagevoorschriften gelden enkel als leidraad. Naargelang het type voertuig kan de bevestiging van de step op verschillende manieren gebeuren:

- a. Dwars door de vloer.
- b. In ancrarails die in de bodem ingewerkt zijn.
- c. Op een speciale constructie die aan het chassis gelast of vastgebout wordt.

- Informeer voor het boren bij de dealer of fabrikant of er geen obstakels zijn aan de binnenkant, zoals elektrische leidingen, gasleidingen, ...
- Boor door de vloer 4 gaten diam. 9 mm volgens de coördinaten tekening. Gebruik in ieder geval aan beide zijden gaten A en B, + D. Houd er rekening mee dat de trede in opgetrokken stand 42 mm uit het frame steekt.
- Creëer geen extra klemgevaar (vingers, benen, ...) met omliggende onderdelen van het voertuig.
- Monteer de Thule step en zorg ervoor dat de step achteraf demonteerbaar blijft.

3 - Aansluiting van een waarschuwinglampje (L)

Op de Thule step is een eindloopschakelaar (S2) gemonteerd die ingedrukt wordt als de trede ingetrokken is.

Aan deze schakelaar moet een waarschuwinglampje (L) op het dashboard aangesloten worden dat brandt bij het starten van het voertuig als de trede niet ingetrokken is.

Verbind volgens het schema de schakelaar via het lampje met:

- a. de klem van de elektrische toebehoren (stand 1) van het sleutelcontact (S1).
- b. de positieve klem van de relais die geactiveerd wordt bij het starten van het voertuig.

4 - Gebruik

- De step wordt manueel bediend (S1).
- Trek met de hand aan de onderkant van de trede om de step te openen.
- Til met de voet de trede wat op (1) om de step te sluiten (2).
- De maximale statische belasting is 200kg.
- Let erop dat bij het rijden de trede steeds ingetrokken is.

Onderhoud

Het kan dat de step, door vuil of vorst, slecht of niet meer functioneert, in dit geval moeten de scharnierpunten gereinigd of ontdooid worden. De scharnieren kunnen gesmeerd worden met een siliconenspray. Houd de trede proper en controleer de werking van de eindloopschakelaar (S2) op regelmatige basis.

Optie

V10-12V Retrofit kit (308917) voor gemotoriseerd openen en sluiten van de step.

DE ANLEITUNG

Lesen Sie die Montageanleitung sorgfältig durch. Bei unsachgemäßer Montage oder falschem Betrieb erlischt der Garantieanspruch.

1 - Anforderungen

Um den Anforderungen von EN 1646-1 (Reisemobile) und EN 1645-1 (Motorcaravans) zu entsprechen, darf die erste Stufe eine Höhe vom 400 mm, gemessen vom Boden aus, nicht überschreiten. Eine weitere Stufe muss eine Höhe von 250 mm ± 50 mm haben.

2 - Einbau der Thule Step

Diese Montageanleitungen sind nur Anregungen. Die Montage kann je nach Fahrzeugtyp - auf verschiedene Arten erfolgen:

- a. Direkt durch den Boden des Fahrzeugs.
- b. In Schienen, die ins Fahrwerk eingebaut werden.
- c. Auf einer speziellen Konstruktion, die ans Fahrwerk geschweißt oder geschraubt wird.

- Wenden Sie sich an Ihren Händler vor Ort oder an den Hersteller, bevor Sie Bohrungen vornehmen, um sicherzugehen, dass sich im Inneren keine Hindernisse befinden (zum Beispiel Elektrokabel, Gasleitungen usw.).
- Bohren Sie vier Bohrlöcher von 9 mm, so wie es durch die Koordinaten in der Maßzeichnung dargestellt wird. Verwenden Sie auf beiden Seiten Bohrloch A und B, + D. Denken Sie daran, dass die eingefahrene Treppe 42 mm über den Rahmen übersteht.
- Stellen Sie sicher, dass die Montage so erfolgt, dass keine Quetschgefahr entsteht (für Finger, Zehen usw.), wenn die Treppe aus- oder eingefahren wird.
- Montieren Sie die Thule Step so, dass sie wieder demontierbar ist.

3 - Anschluss einer Warnleuchte

An der Thule Step ist ein Schalter (S2), der beim Einfahren der Treppe eingedrückt wird. Dieser Schalter kann wie in der Verkabelungsskizze gezeigt mit einer Warnleuchte (L) verbunden werden, die aufleuchtet, wenn die Treppe nicht vollständig eingefahren ist und der Motor läuft. Verbinden Sie den Schalter über die Leuchte mit:

- a. Der Klemme für die Zubehörteile, Position 1, am Zündschalter (S1).
- b. Von der positiven Klemme eines Relais, das beim Starten des Motors aktiviert wird.

4 - Betrieb

Die Trittstufe wird manuell betrieben. Ziehen Sie zum Öffnen am unteren Rand der Trittstufe. Zum Schließen heben Sie die Trittstufe (1) mit dem Fuß ein wenig hoch (2).

Wartung

Schmutz und Frost können den ordnungsgemäßen Betrieb der Thule Step behindern. In diesem Fall müssen die beweglichen Teile gereinigt bzw. entfrosten werden. Alle Bewegungspunkte können mit Silikon-spray geschmiert werden. Halten Sie die Stufen sauber und prüfen Sie regelmäßig die Funktion des Schalters (S2).

Zubehör

V10-12V Nachrüstsatz (308917) für motor-/schaltergesteuertes Aus- und Einfahren der Thule Step.

FR PRESCRIPTIONS DE MONTAGE

Lisez cette notice attentivement. Un montage ou un usage non conforme annule tout droit à la garantie.

1 - Normes

Pour satisfaire aux normes EN 1646-1 (camping-cars) et EN 1645-1 (caravanes), la marche déployée ne peut pas se trouver à plus de 400 mm du sol et doit se situer entre 200 et 300 mm de la marche suivante.

2 - Montage du marchepied

Ces instructions de montage sont données uniquement à titre indicatif. Selon le type de véhicule, la fixation du marchepied peut se faire de différentes manières :

- a. À travers le plancher,
- b. dans des profilés incorporés dans le plancher,
- c. sur une construction spécialement soudée ou boulonnée au châssis.

- Avant de percer les trous, assurez-vous auprès du vendeur ou du fabricant qu'il n'y a pas d'obstacles du côté intérieur, tels que des câbles électriques, des conduites de gaz ...
- Percez 4 trous de diam. 9 mm dans le plancher suivant les coordonnées de la figure. Utilisez dans tous les cas les trous A ou B, + D, des deux côtés. Tenez compte de ce que le marchepied dépasse de 42 mm du châssis en position repliée.
- Ne créez pas de danger de pincement supplémentaire (doigts, jambes, ...) avec les éléments avoisinants du véhicule.
- Montez le marchepied Thule et veillez à ce que le marchepied reste démontable par après.

3 - Raccordement d'une lampe d'avertissement (L)

Un fin de course (S2) est monté sur le marchepied Thule et est enfoncé lorsque le marchepied est replié. A cet interrupteur doit être branchée une lampe témoin (L) du tableau de bord qui s'allume au démarrage du véhicule si le marchepied n'est pas rentré.

Reliez suivant le schéma l'interrupteur via la lampe à:

- a. la borne des accessoires électriques (position 1) du contact de clé (S1).
- b. la borne positive du relais qui est activé au démarrage du véhicule.

4 - Mode d'emploi

- Le marchepied est commandé manuellement (S1).
- Tirez à la main sur l'arête inférieure du marchepied pour ouvrir le marchepied
- Soulevez légèrement le marchepied avec le pied (1) pour fermer le marchepied (2)
- La charge statique maximale est de 200 kg
- Faites attention à ce que le marchepied soit toujours rentré pour la conduite.

Entretien

Il se pourrait que le marchepied ne fonctionne plus à cause de la saleté ou du gel. Dans ce cas, les parties articulées doivent être nettoyées ou dégelées. Les parties articulées peuvent être lubrifiées à l'aide d'un spray à la silicone. Veillez à la maintenir le marchepied propre et contrôlez régulièrement le fonctionnement du fin de course (S2).

Option

Kit de modernisation V10-12V (308917) pour l'ouverture et la fermeture motorisées du marchepied.

IT ISTRUZIONI

Leggere accuratamente queste istruzioni di installazione. Non sarà riconosciuta alcuna garanzia per danni provocati da un'errata installazione o da un errato utilizzo.

1 - Requisiti

Per conformarsi alla norma EN 1646-1 (motorhome) e a quella EN 1645-1 (caravan), il gradino deve trovarsi a non più di 400 mm dal suolo e ad una distanza compresa tra 200 e 300 mm dal gradino successivo, quando il primo è esteso.

2 - Installare l'Thule Step

Queste istruzioni di installazione sono da considerare soltanto dei suggerimenti. A seconda del tipo di veicolo, i requisiti di installazione possono variare:

- Proprio sotto il fondoscocca del veicolo.
- Su binari incorporati nel telaio.
- Su una struttura specifica, saldata o imbullonata al telaio.

- Mettersi in contatto con il distributore di zona o con il costruttore prima di praticare i fori sulla scocca, per assicurarsi dell'assenza di ostacoli interni (ad esempio, fasci di cavi elettrici, tubazioni del gas e così via).
- Trapanare quattro fori da 9 mm di diametro, secondo le coordinate illustrate nel disegno dimensionale. Utilizzare il foro A e B, + D su entrambi i lati. Ricordare che, quando retracts, il gradino sporge di 42 mm dal telaio.
- Assicurarsi che l'installazione venga effettuata in modo da evitare eventuali pericoli di schiacciamento (dita, alluce ecc.) quando il gradino viene esteso o retratto.
- Installare l'Thule Step in modo smontabile.

3 - Connettere una spia luminosa

Un commutatore (S2), che viene premuto quando il gradino è retratto, è incorporato nell'Thule Step. Una spia luminosa (L), che si accende quando il gradino non è completamente retratto ed il motore è in funzione, può essere connessa a questo commutatore, in base allo schema elettrico.

Connettere il commutatore, tramite la spia, a:

- Il morsetto degli accessori, in posizione 1, della chiave di accensione (S1).
- Un morsetto positivo di un relè che sia attivato dall'accensione del motore.

4 - Funzionamento

- Il gradino viene fatto funzionare manualmente.
- Tirare con la mano il gradino dalla superficie inferiore per estenderlo.
- Sollevare leggermente con il piede il gradino (1), per chiuderlo (2).
- Il carico statico massimo è di 200 Kg.
- Prestate attenzione che il gradino sia sempre rientrato durante la marcia.

Manutenzione

Sporcizia e congelamento possono impedire un corretto funzionamento dell'Thule Step. In questo caso, le parti in movimento devono essere pulite o scongelate. Tutti i punti di movimento possono essere lubrificati mediante uno spray al silicone. Mantenere la pedana pulita e verificare regolarmente il funzionamento del commutatore (S2).

Accessori

Kit retrofit V10-12V (308917) per l'estensione e la ritrazione controllate da motore/commutatore dell'Thule Step.

SE INSTRUKTIONER

Läs igenom instruktionen noggrant. Ingen garanti lämnas vid felaktig installation eller handhavande.

1 - Krav

För att uppfylla kraven enligt EN 1646-1 (husbilar) och EN 1645-1 (husvagnar) får trappsteget inte vara mer än 400 mm från marken och 200 till 300 mm från nästa steg när det är utfällt.

2 - Installation av trappsteget

Monteringsinstruktionerna är endast förslag. Då det finns många olika typer av fordon kan monteringsbehoven variera:

- Rakt genom fordonets botten.
- I skenor integrerade i chassit.
- I speciella fästen som är svetsade eller skruvade i chassit.

- Kontakta din återförsäljare eller tillverkare innan du borrar, för att säkerställa att det inte finns något innanför som kan skadas (t.ex. kablar, gasledning etc.).
- Borra fyra hål med 9 mm diameter enligt måtten i dimensionsritningen. Använd hål A och B, + D på båda sidor. Tänk på att steget sticker ut 42 mm utanför ramen när det är infällt.
- Säkerställ att installationen görs så att det inte finns någon klämrisk (fingrar, tår etc.) när steget fälls ut eller in.
- Installera trappsteget så att det enkelt kan tas bort.

3 - Anslut en varningslampa

En brytare (S2), som trycks in när steget fälls in, är integrerad i Omnistep. En varningslampa (L), som tänds om steget inte är helt infällt när bilens motor är igång, kan anslutas till brytaren enligt elschemat. Anslut brytaren via lampan till:

- Tillbehörstiftet, position 1, på tändningslåset (S1).
- Till ett positivt stift på ett relä som aktiveras när motorn startas.

4 - Handhavande

- Trappsteget fälls ut och in manuellt.
- Dra i underkant på trappsteget för att fälla ut det.
- Lyft trappsteget (1) med foten och steget fälls in (2).
- Maximal belastning är 200 kg.
- Kontrollera alltid att steget är helt infällt innan avfärd.

Underhåll

Smuts och frost kan hindra steget från att fungera korrekt. Rengör eller avfrost de rörliga delarna om detta sker. Alla rörliga delar kan smörjas med silikonspray. Håll trappsteget rent och kontrollera brytarens (S2) funktion regelbundet.

Tillbehör

V10-12V Retrofit Kit (308917) för motor-/brytarkontrollerad ut- och infällning av Thule Step.

Lue tarkasti nämä asennusohjeet. Takuu ei ole koske vahinkoja, jotka johtuvat virheellisestä asennuksesta tai käytöstä.

1 - Vaatimukset

Standardien EN 1646-1 (matkailuautot) ja EN 1645-1 (matkailuvaunut) vaatimusten täyttämiseksi portaan tulisi olla avat -tuna enintään 400 mm maanpinnan yläpuolella ja 200–300 mm:n etäisyydellä seuraavasta portaasta.

2 - Asenna Thule Step

Nämä asennusohjeet ovat vain viitteellisiä. Asennusvaatimukset voivat vaihdella ajoneuvotyypin mukaisesti:

- a. Suoraan ajoneuvon pohjan läpi.
- b. Runkoon kuuluviin kiskoihin.
- c. E rityiseen rakennelmaan, joka on hitsattu tai ruuvattu kiinni runkoon.

- Ota yhteys paikalliseen jälleenmyyjään ennen poraamista sen varmistamiseksi, että rakenteiden sisällä ei ole esteitä (esimerkiksi sähköjohtoja, kaasuputkia tms.).
- Poraaja neljä 9 mm:n reikää mittapiirustuksen mukaisesti. Käytä molemmilla puolilla reikiä A ja B ja D. Huomaa, että porras ulottuu avattuna 42 mm kehyksen ulkopuolelle.
- Varmista, että asennus on suoritettu niin, että portaan avautuessa tai vetäytyessä ei aiheudu litistymisen vaaraa (sormet, varpaat jne.).
- Asenna Thule Step niin, että asennus on purettavissa.

3 - Liitä varoitusvalo

Kytkin (S2), joka painautuu portaan avautuessa ulos, kuuluu valmiiksi -si Thule Stepin rakenteeseen. Varoitusvalo (L), joka syttyy, jos porras ei ole avautunut kokonaan moottorin ollessa käynnissä, voidaan liittää tähän kytkimeen kytkentäkaavion mukaisesti.

Liitä kytkin valon kautta:

- a. Laitteen virta-avaimen (S1) puristusliittimeen, asento 1.
- b. Releen positiiviseen puristusliittimeen, joka aktivoituu moottorin käynnistyessä.

4 - Käyttö

- Portaan manuaalinen käyttö.
- Vedä portaan alapuolelta sen avaamiseksi.
- Nosta porrasta (1) jalalla, niin porras vetäytyy (2).
- Staattisen kuorman enimmäismäärä on 200 kg.
- Tarkista aina ennen liikkeelle lähtöä, että porras on kokonaan vetäytynyt.

Ylläpito

Lika ja pakkanen voivat estää Thule Stepin asianmukaisen toiminnan. Silloin sen liikkuvat osat olisi puhdistettava tai sulatettava jäätä. Kaikki liikkuvat osat voidaan voidella silikonisuihkeella. Pidä astinlau- Pidä astinlau- Pidä astinlau-ta puhtaana ja tarkista kytkimen (S2) toiminta säännöllisesti.

Lisävarusteet

V10-12V Jälkiasennussarja (308917) moottorilla/kytkimellä ohjattavaa Thule Stepin avautumista ja vetäytymistä varten.

i

EN - Accessories

NL - Opties

DE - Sonderzubehor

FR - Optional

IT - Accessori

SE - Tillbehör

FIN - Lisätarvikket

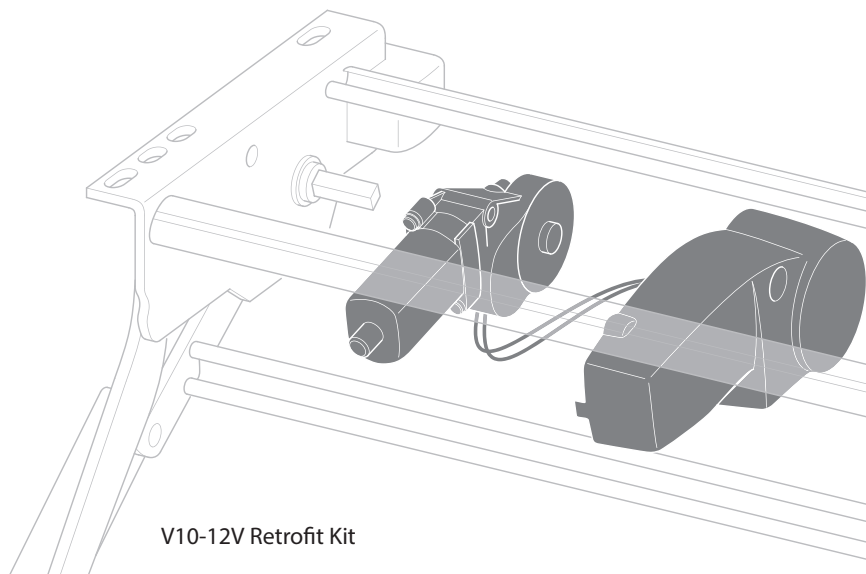

V10-12V Retrofit Kit